

Otwór montażowy

\* grubość blachy montażowej

NR KATALOGOWY	ELEMENTY SKŁADOWE	MATERIAŁ	WYKOŃCZENIE [C]	
			RAL 9005	RAL 9010
3.ST81.001	Korpus	Poliamid		
	Sworzeń	ZAMAK 5	07	11
	Sprężyna	Stal		

### Jak zamawiać :

Nr katalogowy  
Wykończenie

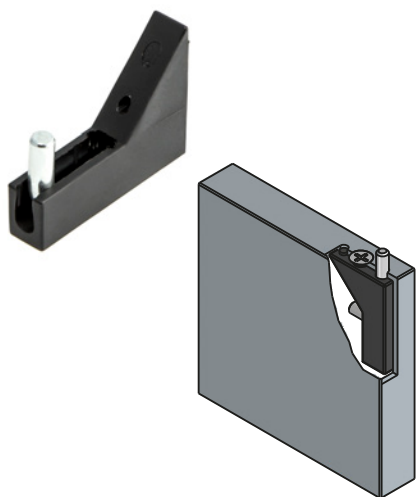
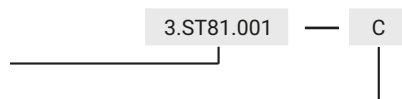

Stosować wkręt  
wg. DIN 7982 (Ø2,9x10)  
\* Nie należy do zakresu dostawy.

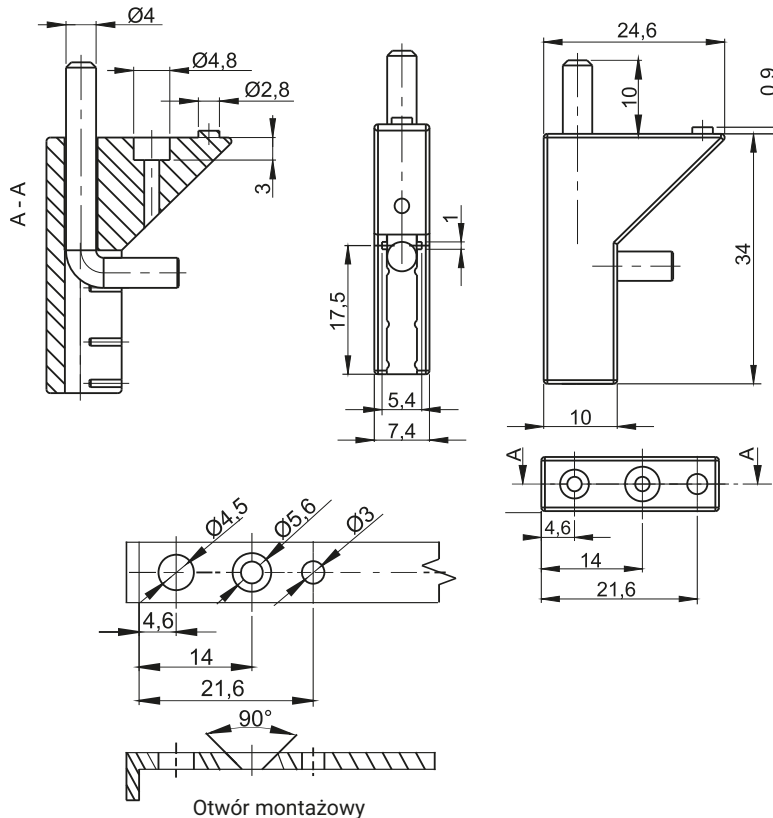

Otwór montażowy

NR KATALOGOWY	ELEMENTY SKŁADOWE	MATERIAŁ	WYKOŃCZENIE [C]
			RAL 9005
3.ST84.001	Uchwyt	Poliamid	
	Sworzeń	Stal ocynkowana	07