

3.ST24.001 - wersja prawa
3.ST24.002 - wersja lewa

Tulejka TA60 (str.3B-32) zamawiana oddzielnie.

* na specjalne zamówienie
** możliwość wykonania w innym kolorze

NR KATALOGOWY	ELEMENTY SKŁADOWE	MATERIAŁ	WYKOŃCZENIE [C]	
			RAL9005	RAL7035
3.ST24.001	Uchwyt	Stal	04	05
	Podkładka	Mosiądz bez pokrycia		
3.ST24.002	Uchwyt	Stal	04	05
	Podkładka	Mosiądz bez pokrycia		

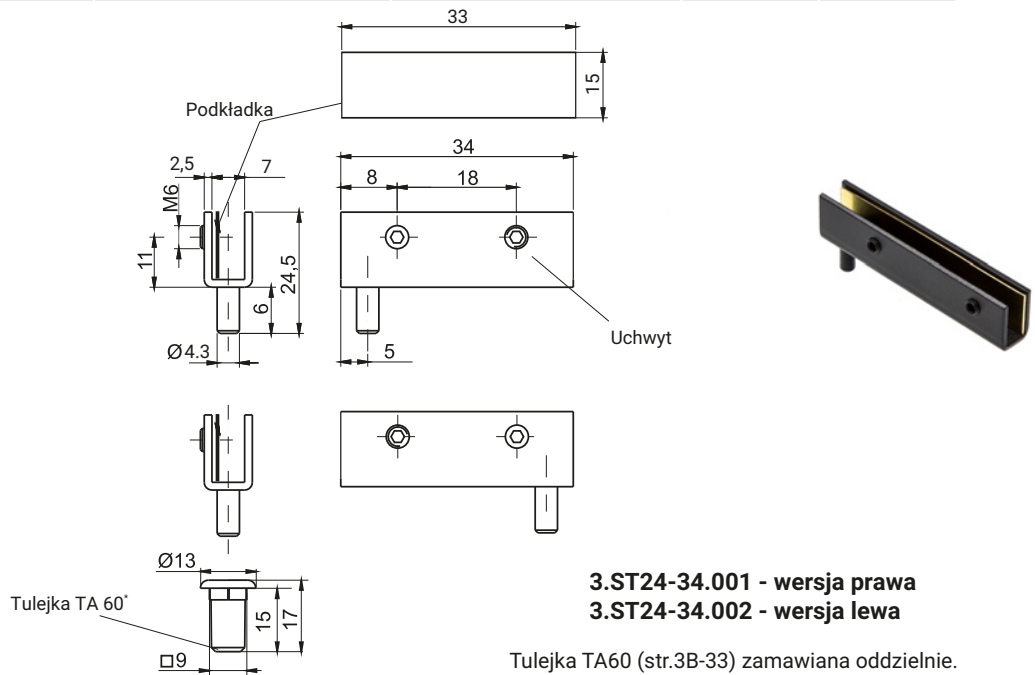

3.ST24-34.001 - wersja prawa
3.ST24-34.002 - wersja lewa

Tulejka TA60 (str.3B-33) zamawiana oddzielnie.

* na specjalne zamówienie, ** możliwość wykonania w innym kolorze

NR KATALOGOWY	ELEMENTY SKŁADOWE	MATERIAŁ	WYKOŃCZENIE [C]	
			RAL9005	RAL7035
3.ST24-34.001	Uchwyt	Stal	04	05
	Podkładka	Mosiądz		
3.ST24-34.002	Uchwyt	Stal	04	05
	Podkładka	Mosiądz		

Jak zamawiać :

Nr katalogowy

Wykończenie

www.roztocze.eu

