

NR KATALOGOWY	ELEMENTY SKŁADOWE	MATERIAL	WYKOŃCZENIE [C]
			RAL 9005
3.ZN10.001	Uchwyt, Stopa	ZAMAK5	04
	Sworzeń	Stal ocynkowana	

Jak zamawiać:

Nr katalogowy

Wykończenie

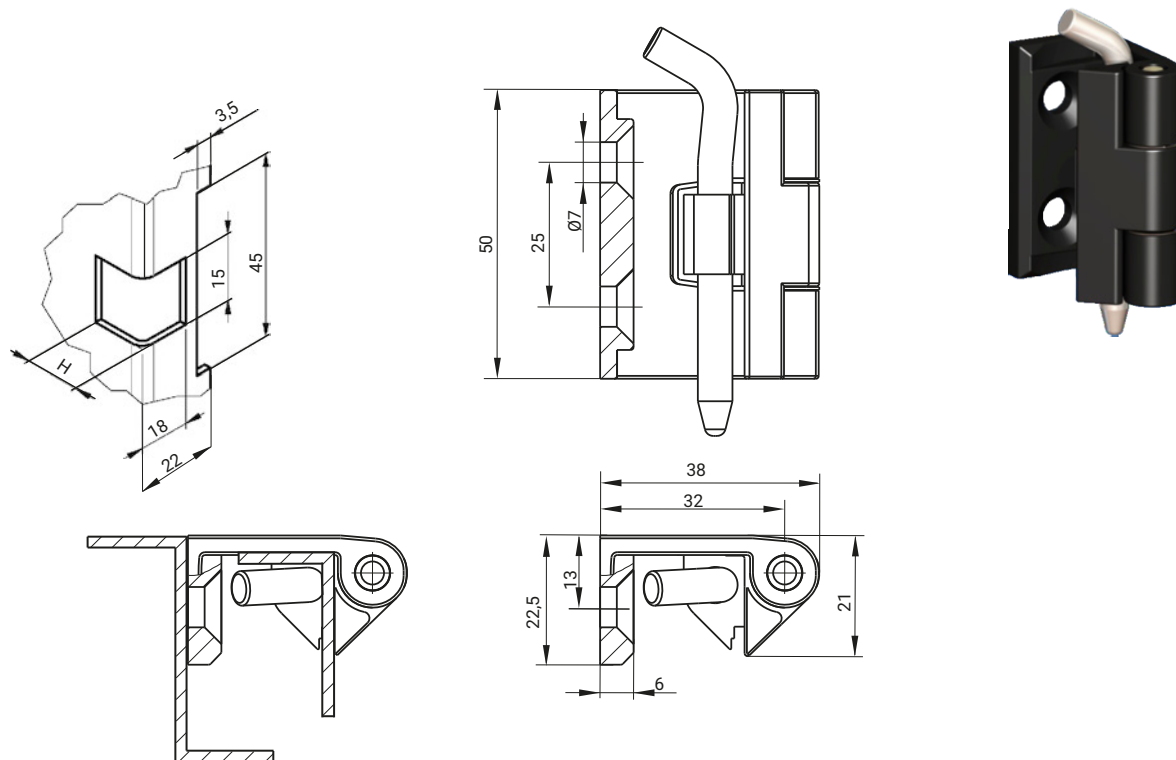
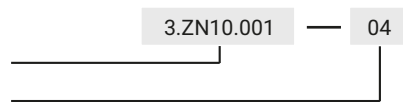

H [mm]	ZASTOSOWANIE
13	tylko dla blachy o gr 1,5 mm
15	tylko dla blachy o gr 2 mm

* możliwość zamówienia sworznia ze stali nierdzewnej.

NR KATALOGOWY	ELEMENTY SKŁADOWE	MATERIAL	WYKOŃCZENIE [C]		
			Chrom	RAL 9005	RAL 7035
3.ZN105.001*	Uchwyt, Stopa	ZAMAK 5	01	04	05
	Sworzeń	Stal ocynkowana			

Jak zamawiać:

Nr katalogowy

Wykończenie

