

NR KATALOGOWY	MAKSYMALNY MOMENT OBROTOWY
3.516.001	2.5N.m
3.516.002	0.7N.m

NR KATALOGOWY	ELEMENTY SKŁADOWE	MATERIAŁ	WYKOŃCZENIE [C]
			RAL 9005
3.516.001	Uchwyt, Stopa	Poliamid	07
3.516.002	Sworzeń	Poliwęglan	-

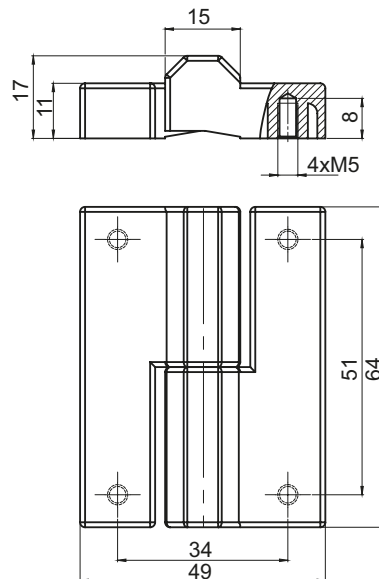

NR KATALOGOWY	WERSJA	ELEMENT SKŁADOWY	MATERIAŁ	WYKOŃCZENIE [C]		
				Chrom	RAL9005	RAL7035
3.526.001	PRAWA	Uchwyt, Stopa	ZAMAK 5	01	04	05
3.526.002	LEWA	Sworzeń	Stal ocynkowana			

Jak zamawiać:

Nr katalogowy

Wykończenie

