

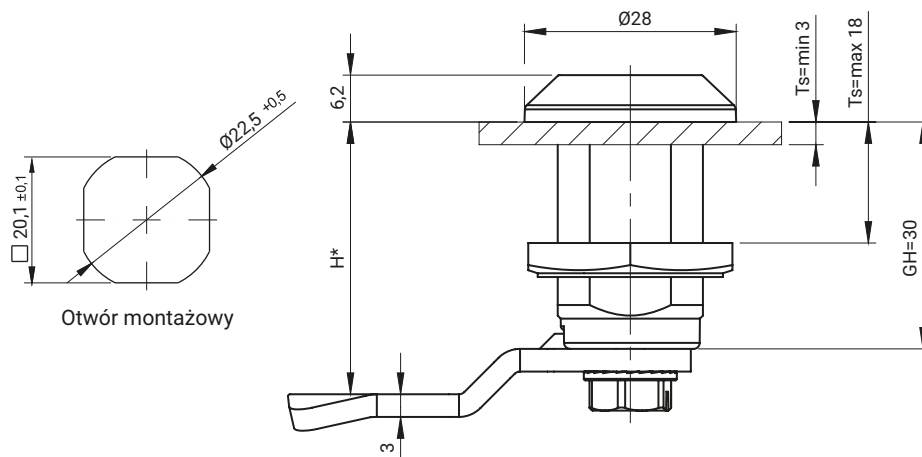

dla wersji  
ze stali  
nierdzewnej

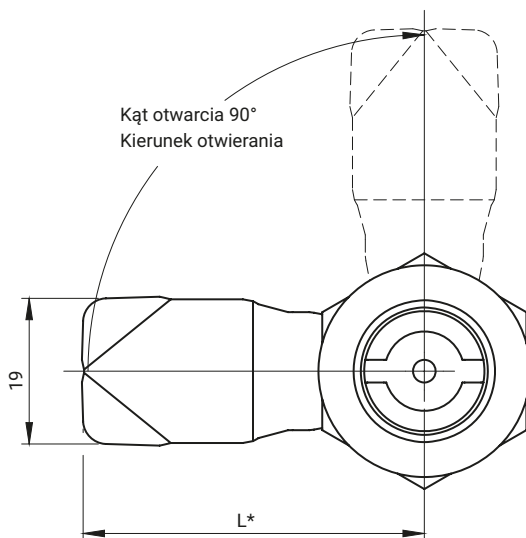

M22-30.02



M22-30.01

Dodatkowym zabezpieczeniem zamka jest „Blokada” (patrz str. 2A-124, 126)

SWORZNIE [X]							WYKOŃCZENIE [C]			
							Chrom	Nikiel	RAL 9005	RAL 7035
D3	D5	T9	KW8	S	N	C9	01	02	04	05
TYP ZAMKA						ELEMENTY SKŁADOWE		MATERIAŁ		
M22-30.01						Korpus, sworznię		ZAMAK 5		
M22-30.02						Język		Stal ocynkowana		

**Jak zamawiać:**

Typ zamka

Wykończenie korpusu

Typ sworznia

Wykończenie sworznia

Wysokość języka H (1C-10 - 1C-23)

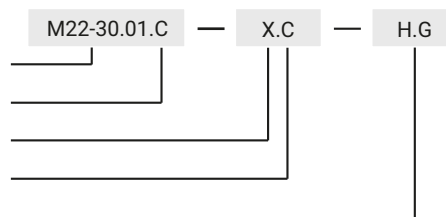

gdzie:

H - wymiar odgięcia języka

G - grupa języka

Ts - grubość drzwi

\* możliwość zamówienia w innym wymiarze

Zamek kompatybilny z językami z grup: 12, 14, 17, 17A, 18, 32, 34, JK1-16018, JK2-16018, J-6000.03, J-6000.04, JK-1610.01, JZ-002 (str. 1C-10 do 1C-23)