

STANDARDOWE KOŃCÓWKI KLUCZA

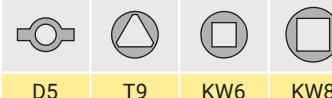

DODATKOWA KOŃCÓWKA [X]

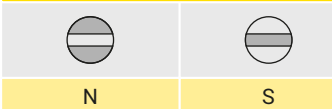

Demontowalny bit dwustronny z końcówką płaską (S) i typu Pozidriv (PZ2)
Klucz dostarczany z bitem dwustronnym, dodatkowe końcówki N lub S zamawiane oddzielnie.

NR KATALOGOWY	ELEMENTY SKŁADOWE	MATERIAŁ	WYKOŃCZENIE [C]			
			Bez wykończenia	Chrom	Nikiel	RAL 9005
2.KL.009	Klucz, dodatkowe końcówki	ZAMAK 5				
	Bit S / PZ2	Stal narzędziowa	00	01	02	04

Jak zamawiać:

Numer katalogowy

Dodatkowa końcówka

w przypadku zamawiania więcej niż jednej wpisać symbole po przecinku
w przypadku zamawiania klucza bez dodatkowej końcówki pominąć

Wykończenie [C]

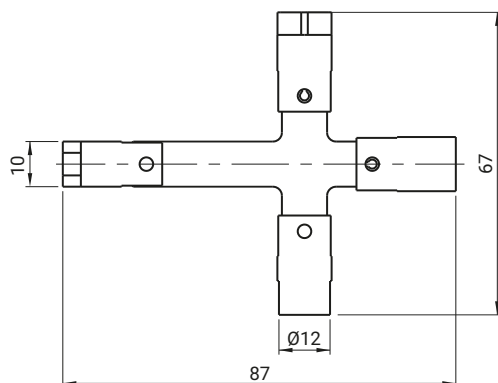
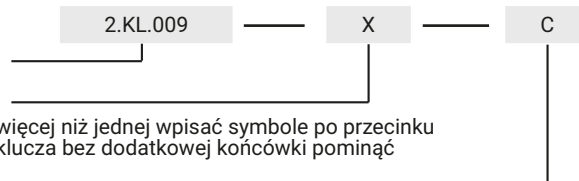

TYP KLUCZA [X]



NR KATALOGOWY	ELEMENTY SKŁADOWE	MATERIAŁ
2.KLT-WF.001	Kończówka	Stal ocynkowana
	Krzyżak	Stal nierdzewna

Jak zamawiać:

Numer katalogowy

Typ klucza

