

**PRĘT ZE ŚCIĘTYM
KOŃCEM (P16L)**

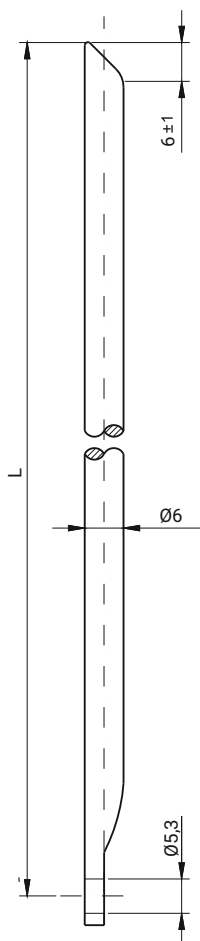

**PRĘT ZE STOŻKOWYM
KOŃCEM (P26L)**

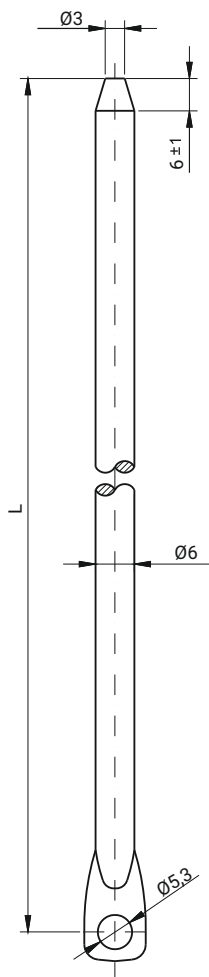

**PRĘT ZE STOŻKOWYM
KOŃCEM REGULOWANY
(PR28L)**

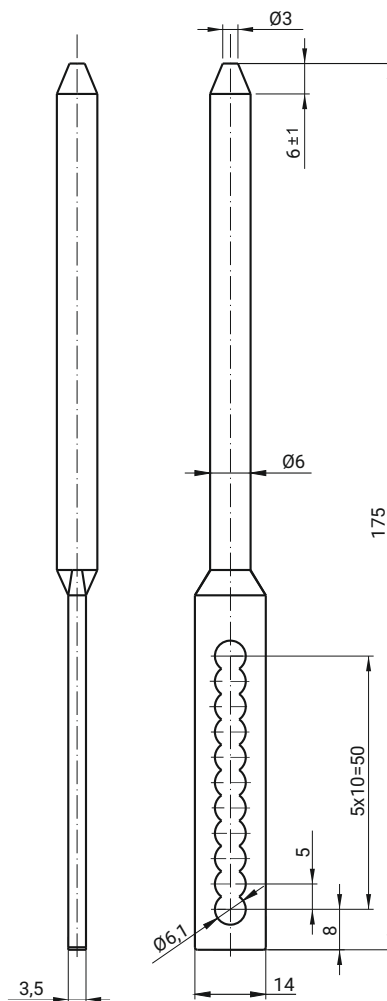

OBLICZANIE DŁUGOŚCI PRĘTÓW

a) 3- punktowy język zamocowany po środku drzwi:

$$L = \frac{P - 12\text{mm}}{2}$$

b) w przypadku gdy punkt zamocowania języka jest przesunięty o wielkość A:

L= obliczamy jak w pkt a) lecz:
- wyższy pręt $L_w = L + A$
- niższy pręt $L_n = L - A$

L - długość pręta [mm]

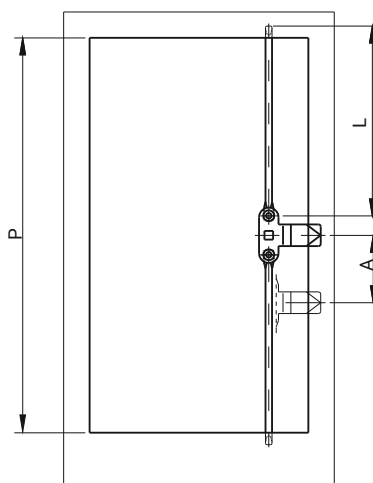

NR KATALOGOWY	DETAL	MATERIAŁ
P16 L	Pręt ze ściętym końcem	Stal ocynkowana
P26 L	Pręt ze stożkowym końcem	Stal ocynkowana
PR28 L	Pręt ze stożkowym końcem regulowany	Stal ocynkowana